



## **CONTENTOR PARA ÓLEOS HIDRÁULICOS**



\* Oleão - Refº 231



\* Oleão - Refº 231



\* Oleão - Refº 230



\* Oleão - Refº 230

\* Equipamentos vendidos separadamente

## Grande qualidade - Grande robustez

- ✓ Design robusto, resistente e durável
- ✓ Formas arredondadas e lisas, sem recantos
- ✓ Paredes frontais e laterais especialmente reforçadas
- ✓ Sistema de segurança na tampa
- ✓ 100% reciclável

## Características gerais - Construção

- ✓ Material : Chapa de aço ao carbono de 2mm de espessura
- ✓ Qualidade da chapa: Chapa de aço ao carbono ST 37.2 (Norma DIN), equivalente a S235 JR (Norma EN NP 10025 +A1)
- ✓ Resistência ao Fogo
- ✓ Acabamento: Pintado
- ✓ Boca: Ø 230mm e contém um filtro de rede entrelaçada quadrada de 3mm com 0,5mm de espessura amovível
- ✓ Descarga: Através de um bujão de Ø 48mm
- ✓ Pegas de elevação: Barra de 8 e 10mm de espessura

## Opcionais



Chapa com numeração



Autocolante no contentor



Autocolantes reflectores

## Características gerais - Dimensões e pesos

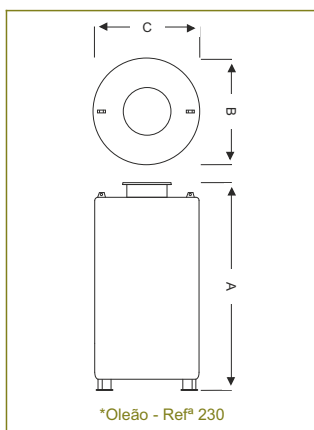

\*Oleão - Refª 230

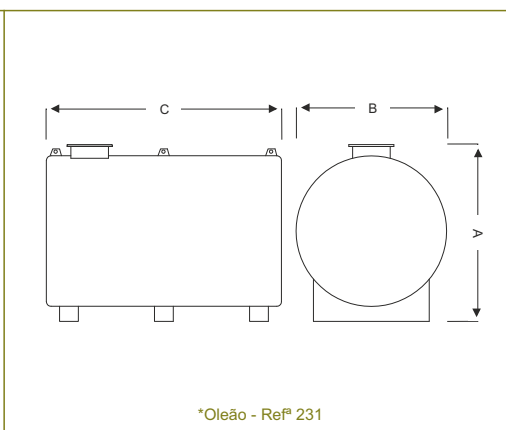

\*Oleão - Refª 231

Referência		230	231
Capacidade [Lts]		350	1000
Peso [kg]		56	116
Altura total [mm]	A	1240	1100
Profundidade [mm]	B	730	890
Comprimento [mm]	C	730	1630

\* As dimensões dos contentores são susceptíveis de serem alteradas de acordo com as necessidades do cliente

## Cores standard



### Sopinal – Fábrica de Equipamentos Urbanos e Metalurgia, Lda.

Sede / Fábrica  
Rua do Vale da Relva - Vila Chã - Apartado 33 | 3731-901 Vale de Cambra - Portugal  
Telef.: (+351) 256 410 770 | Fax: (+351) 256 410 779 | E-mail: sopinal@sopinal.pt

Delegação Sul  
Rua Irene Isidro, nº 10 | Moinhos da Funcheira - Apartado 6064 | 2701-801 Amadora - Portugal  
Telef.: (+351) 214 922 117 | Fax: (+351) 214 910 292 | E-mail: del.sul@sopinal.pt



[www.sopinal.com](http://www.sopinal.com)