



CONTENTOR POLIETILENO MGB 660Lts



Grande qualidade - Grande robustez

- ✓ Design robusto, reforçado nas zonas de maiores solicitações estáticas e dinâmicas
- ✓ Paredes frontais e laterais especialmente reforçadas
- ✓ Pegas para movimentação do contentor
- ✓ Abertura da tampa, ergonómica e de boas dimensões, permitindo o uso de luvas
- ✓ Tampa hermética e resistente que oculta o interior e saída de maus cheiros
- ✓ Forma inteligente de empilhamento em vazio (minimização do espaço ocupado)
- ✓ Formas arredondadas e lisas, sem recantos, facilitando a descarga e a limpeza
- ✓ Deslocação silenciosa, rápida e segura, mesmo em solos irregulares
- ✓ 100% reciclável

Características gerais - Construção

- ✓ Construção por injeção: DIN - EN 840-2
- ✓ Propriedades e testes: DIN - EN 840-5
- ✓ Requisitos de segurança: DIN - EN 840-6
- ✓ Material: Polietileno de Alta Densidade (PEAD)
- ✓ Absorção de líquidos: Não
- ✓ Resistência à corrosão: Total
- ✓ Coloração na massa com protecção aos raios UV
- ✓ Tampa: Fixa ao corpo por dois pinos
- ✓ Área de impressão no corpo: 220x220mm
- ✓ Área de impressão na tampa: 150x250mm
- ✓ Sistema de elevação: DIN / Frontal
- ✓ Rodas: Borracha maciça, Ø200mm com jante em aço galvanizado, rotativas a 360° e travão individual em 2 rodas

Opcionais

					
Sistema de fecho	Saída inferior de líquidos	Serigrafia	Aberturas na Tampa	3. Asa Oschner	
				Compatível com todos os sistemas (DIN / Oschner / Frontal)	
Bocas para recolha selectiva de resíduos	Local para chip	Sistema de redução de ruído	Pedal	1. Pivot DIN 2. Frontal 3. Asa Oschner	

- ✓ Autocolantes reflectores
- ✓ Furos de ventilação nas laterais para compostagem
- ✓ Furos de ventilação na tampa para compostagem
- ✓ Chapa com numeração

Outros opcionais

Características gerais - Dimensões e pesos

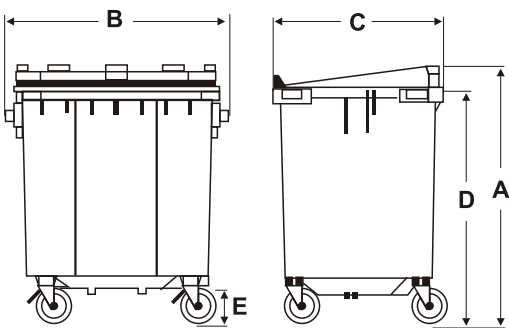
	Volume [L]		667
	Peso [kg]		40
	Carga máxima [kg]		304
	Altura total [mm]	A	1190
	Largura [mm]	B	1360
	Profundidade [mm]	C	780
	Borda superior [mm]	D	1085
	Diâmetro roda [mm]	E	200

Cores standard



Sopinal – Fábrica de Equipamentos Urbanos e Metalurgia, Lda.

Sede / Fábrica
Rua do Vale da Relva - Vila Chã - Apartado 33 | 3731-901 Vale de Cambra - Portugal
Telef.: (+351) 256 410 770 | Fax: (+351) 256 410 779 | E-mail: sopinal@sopinal.pt

Delegação Sul
Rua Irene Isidro, nº 10 | Moinhos da Funcheira - Apartado 6064 | 2701-801 Amadora - Portugal
Telef.: (+351) 214 922 117 | Fax: (+351) 214 910 292 | E-mail: del.sul@sopinal.pt



www.sopinal.com